

OPEL VIVARO





DO PRACY I PO PRACY.

Opel Vivaro ma to, co niezbędne, aby sprostać trudnym zadaniom. Funkcjonalna i komfortowa kabina kierowcy, obszerna przestrzeń ładunkowa, a także niezawodność, oszczędność paliwa i wydłużone nadwozie – to tylko wybrane zalety Opla Vivaro, które sprawiają, że jest on w każdej chwili gotowy do najtrudniejszych wyzwań.

// JEDNE Z NAJNIŻSZYCH KOSZTÓW POSIADANIA w tej klasie aut

// WZORNICTWO WZMACNIAJĄCE profesjonalny wizerunek firmy

// FUNKCJONALNE wersje nadwoziowe dla różnych użytkowników

// WYDŁUŻONA GWARANCJA OPEL FLEXCARE

// WYBÓR PROGRAMÓW FINANSOWANIA na atrakcyjnych warunkach

Wszystkie dane były aktualne w momencie publikacji niniejszej broszury (02/2015). Zastrzegamy sobie prawo do wprowadzania zmian specyfikacji produktów w dowolnym czasie. Na zdjęciach mogą być widoczne elementy wyposażenia dodatkowego. Indywidualne uzgodnienie właściwości oraz specyfikacji technicznej pojazdu następuje w umowie sprzedaży pojazdu zawieranej z Dealerem marki Opel.

SPIS TREŚCI

OPEL VIVARO	04	OPEL VIVARO
	18	FURGON
	24	FURGON Z PODWÓJNĄ KABINĄ
	28	KOMBI
	32	KONFIGURACJA SIEDZEŃ
	34	PLATFORMA DO ZABUDOWY
	36	BIURO NA CZTERECH KOŁACH
	38	BEZPIECZEŃSTWO I SYSTEMY AUDIO
	40	OPCJE DODATKOWE
	42	WYDŁUŻONA GWARANCJA OPEL FLEXCARE
	44	AKCESORIA
	46	WERSJE NADWOZIOWE
	48	SILNIKI I SKRZYNIĘ BIEGÓW
	50	TECHNOLOGIE PALIWOOSZCZĘDNE
	52	TAPICERKI I ELEMENTY WYKOŃCZENIA
	54	KOLORY I KOŁA
	56	USŁUGI OPLA I PORTAL MYOPEL
	58	INNOWACJE

TY MASZ ZADANIE – MY ROZWIĄZANIE.





DOSKONAŁE PIERWSZE WRAŻENIE.

Opel Vivaro to profesjonalista o nienaganej prezencji. Godny zaufania fachowiec wie, jak wesprzeć Twój biznes.

- // WYJĄTKOWE WZORNICTWO idealną wizytówką Twojej firmy
- // 4 ELASTYCZNE WERSJE dla potrzeb każdego przedsiębiorcy
- // FURGON doskonały do transportu większych ładunków
- // FURGON Z PODWÓJNĄ KABINĄ dla 6 OSÓB z niemałym bagażem
- // PLATFORMA do wyspecjalizowanych zastosowań
- // KOMBI z systemem zmiennej aranżacji foteli nawet dla 9 OSÓB





F GG 9028



WEDŁUG TWOICH POTRZEB.

Profesjonaliści zasługują na to, co najlepsze. Dlatego Opel stworzył Vivaro – komfortowe miejsce i narzędzie pracy. Szeroka gama dodatków i akcesoriów umożliwi dostosowanie wnętrza Twojego Vivaro do indywidualnych wymagań.

- // WSZECHSTRONNOŚĆ, która przynosi wymierne zyski
- // WNĘTRZE DOSTOSOWUJĄCE SIĘ do potrzeb transportowych
- // PODWÓJNE SIEDZENIE PASAŻERA MOBILNEGO BIURA z podstawką na dokumenty, stolikiem i schowkiem
- // Fotel kierowcy z PODŁOKIETNIKIEM i regulacją podparcia odcinka lędźwiowego kręgosłupa
- // REGULOWANA w pionie i poziomie KIEROWNICA

Więcej informacji znajdziesz na stronie 32 i 36.



ŁADUNEK, KTÓRY PROCENTUJE.

Masz towar do przewiezienia? Vivaro Furgon oferuje standardowe (Long) i wydłużone (Extra Long) nadwozie oraz standardową (H1) i podwyższoną wysokość dachu (H2). Dysponuje też pokazną powierzchnią ładunkową. Opel Vivaro posiada umiejętność dostosowania się do Twoich wymagań.

// ŁADOWNOŚĆ do 1,2 t

// DŁUGOŚĆ PRZESTRZENI ŁADUNKOWEJ 2537 mm
lub 2937 mm

// SZEROKOŚĆ PODŁOGI pomiędzy nadkolami 1 268 mm

// 5,2 m³ do 8,6 m³ POJEMNOŚCI ŁADUNKOWEJ

// Możliwość transportu TRZECH EUROPALET

// Opcjonalna przegroda FLEXCARGO® umożliwiająca przewożenie przedmiotów o długości nawet do 4,15 m

Więcej informacji znajdziesz na stronie 20 i 46.









OSZCZĘDZANIE PRZEZ DZIAŁANIE.

Niskie zużycie paliwa to zaoszczędzone złotówki w Twojej kieszeni, a ograniczona emisja spalin pozytywnie wpływa na środowisko naturalne. Vivaro charakteryzuje się jednym z niższych kosztów eksploatacji w tej klasie pojazdów.

- // Jeden z **NAJNIŻSZYCH** W KLASIE poziomów zużycia paliwa i emisji spalin
- // **ZWIĘKSZENIE WYDAJNOŚCI** przez obniżenie pojemności skokowej w silnikach turbodoładowanych
- // Najnowocześniejsze diesle **BITURBO**
- // **ECO MODE** dla jeszcze większej optymalizacji zużycia paliwa

Więcej informacji znajdziesz na stronach 48–50.

BEZPIECZEŃSTWO PRACY.

Spokój ducha w pracy jest niezwykle ważny, dlatego w Oplu Vivaro stawiamy przede wszystkim na bezpieczeństwo. Nowoczesne technologie chronią Twoich pracowników i Twoją własność.

// ELEKTRONICZNY SYSTEM STABILIZACJI TORU JAZDY (ESP®) wspomaga w sytuacjach zagrożenia

// SYSTEM KONTROLI TRAKCJI (TC) dba o właściwą przyczepność kół napędzanych

// UKŁAD WSPOMAGAJĄCY RUSZANIE NA POCHYŁOŚCIACH (HSA) ułatwia manewry na wzniesieniach

// UKŁAD STABILIZACJI PRZYCZEPY (TSP)¹ kontroluje tor jej jazdy

// SZEROKOKĄTNE LUSTERKO PO STRONIE PASAŻERA poprawia widoczność

// MOCNE REFLEKTORY generują intensywny promień światła

Więcej informacji znajdziesz na stronach 38–39.

¹Dostępny tylko z opcjonalnym hakiem holowniczym.





WYDAJNY PARTNER.

Opel Vivaro ma szansę zrobić dobre wrażenie i na Twoich znajomych, i na klientach. Nowoczesny, wyposażony w liczne udogodnienia i nieskomplikowany w użytkowaniu – Opel Vivaro to po prostu doskonały współpracownik.

// KOMFORT I FUNKCJONALNOŚĆ

// FOTEL KIEROWCY z wielokierunkową regulacją, w tym wysokości i podparcia odcinka lędźwiowego kręgosłupa, wraz z opcjonalnym podłokietnikiem

// Podwójne siedzenie pasażera Mobilnego Biura, z przenośną PODKŁADKĄ z uchwytem na dokumenty oraz schowkiem pod siedzeniem

// ŁĄCZE BLUETOOTH® do obsługi urządzeń mobilnych

// UCHWYTY NA DESCE ROZDZIELCZEJ na smartfony i tablety

Więcej informacji znajdziesz na stronie 22.

Na zdjęciach mogą być widoczne przedmioty niedostępne w gamie produktów Opla.







FURGON.

Wszechstronność, moc, kilka wersji nadwozia i liczne opcje dodatkowe. Opel Vivaro Furgon ma to wszystko.

STANDARDOWE ROZWIĄZANIA I WYPOSAŻENIE

- // Dwie długości nadwozia
- // Podłoga przestrzeni ładunkowej o długości 2 537 mm lub 2 937 mm
- // Maksymalna ładowność do 1 280 kg
- // Przesuwane prawe drzwi o szerokości 1 m
- // Podwójne tylne drzwi otwierane pod kątem 180°
- // Boczne i tylne otwory drzwiowe pozwalające na załadunek europalety
- // Zintegrowane w podłodze zaczepy mocujące do zabezpieczenia ładunku
- // Mocne, ekonomiczne silniki diesla 1.6 CDTI
- // Klimatyzacja manualna
- // Radioodbiornik R 16 z łączem Bluetooth® i USB
- // Elektrycznie sterowane szyby przednie
- // Elektrycznie sterowane i podgrzewane lusterka zewnętrzne
- // Pełnowymiarowe koło zapasowe

Na zdjęciach mogą być widoczne elementy wyposażenia dodatkowego.

¹Wyposażenie dodatkowe.



1. PANELE OCHRONNE PRZESTRZENI ŁADUNKOWEJ.¹ Pokryte tworzywem panele ściennie i podłoga chronią wnętrze Furgonu oraz jego ładunek. Opcjonalna przegroda FlexCargo® umożliwia przewożenie przedmiotów o długości do 4,15 m.

2. DRZWI TYLNE OTWIERANE POD KĄTEM 250°.¹ Tylne drzwi można otworzyć i zablokować tak, aby oparły się na zewnętrznych ścianach nadwozia. Ułatwia to bezpieczne rozładowanie towaru, ograniczając ryzyko uszkodzenia pojazdu.



FURGON Z PODWYŻSZONYM DACHEM.

Wyższy i potężniejszy Furgon w wersji H2 ułatwia załadunek i przewiezienie wielkogabarytowego ładunku.

STANDARDOWE ROZWIĄZANIA I WYPOSAŻENIE

- // Wysokość przestrzeni ładunkowej 1 898 mm
- // Dwie długości nadwozia
- // Pojemność ładunkowa do 7,2 m³ dla wersji o standardowej długości nadwozia (Long)
- // Pojemność ładunkowa do 8,6 m³ dla wersji o wydłużonym nadwoziu (Extra Long)
- // Podwójne tylne drzwi otwierane pod kątem 180 stopni
- // Boczne otwory drzwiowe pozwalające na załadunek europalety
- // Zintegrowane w podłodze zaczepy mocujące do zabezpieczenia ładunku
- // Ładowność do 1 200 kg
- // Dostępny tylko w wersji o dopuszczalnej masie całkowitej 2 900 kg i z silnikami BiTurbo o mocy 120 i 140 KM

Na zdjęciach mogą być widoczne elementy wyposażenia dodatkowego.



STAŃ NA WYSOKOŚCI ZADANIA. Podwyższony dach, swobodny dostęp do przestrzeni ładunkowej i pokaźna ilość miejsca – Vivaro w wersji z podwyższonym dachem ułatwia transport większych ładunków i doskonale sprawdza się jako funkcjonalny, mobilny warsztat.

FURGON. WERSJE WYPOSAŻENIA.

Furgon to idealne narzędzie pracy do zadań specjalnych.

TEN MODEL DODATKOWO OFERUJE

- // Dwie długości nadwozia i dwie wysokości dachu
 - // Obszerną przestrzeń ładunkową do 8,6 m³
 - // Ładowność do 1,2 tony
 - // Pełną lub przeszkloną stalową przegrodę kabiny
 - // Przegrodę FlexCargo® umożliwiającą transport przedmiotów o długości do 4,15 m
 - // Przeszkłone lub nie tylne i boczne drzwi
 - // Podwójne tylne drzwi otwierane na boki lub pojedynczą unoszoną klapę
 - // Podgrzewana tylna szyba z wycieraczkami
- Więcej informacji znajdziesz na stronach 46–47.

Na zdjęciach mogą być widoczne elementy wyposażenia dodatkowego.

¹Wyposażenie standardowe lub opcjonalne, w zależności od wersji.

²Dostępny tylko dla wersji Edition. ³Nie dotyczy wersji z podwyższonym dachem H2.



1. **PODWÓJNE SIEDZENIE PASAŻERA MOBILNEGO BIURA ZE SKŁADANYM OPARCIEM ŚRODKOWYM.**¹ Przekształca się w podręczne biurko, wyposażone w zagłębienie na laptopa i pionową podkładkę na dokumenty. Pod siedziskiem znajduje się też schowek o pojemności 42 l.

2. **POKRYTE SKÓRĄ KOŁO KIEROWNICY Z PRZYCISKAMI STEROWANIA TEMPOMATEM.**¹ Codzienna jazda staje się po prostu bardziej komfortowa.

3. **DUŻY ZAMYKANY SCHOWEK PASAŻERA.**¹ Pomieści nawet dokumenty w formacie A4.

4. **PRZEDNIE ŚWIATŁA PRZECIWMGIELNE.**¹ Widzisz innych lepiej, a oni Ciebie.

FURGON ESSENTIA.

ELEMENTY WYPOSAŻENIA STANDARDOWEGO:

- // 16" stalowe obręcze kół z osłoną piasty
- // Halogenowe światła do jazdy dziennej
- // Zdalnie sterowany zamek centralny
- // Elektrycznie sterowane szyby przednie
- // Podwójne siedzenie pasażera z przodu
- // Fotel kierowcy z wielokierunkową regulacją
- // Elektrycznie sterowane i podgrzewane lusterka zewnętrzne
- // Klimatyzacja manualna z przodu
- // Przyciski sterowania na kole kierownicy
- // Komputer pokładowy
- // Pełna stalowa przegroda kabiny bez okna
- // Radiodbiornik R 16 z łączem Bluetooth® i USB
- // Pełnowymiarowe koło zapasowe
- // 6 lub 8 uchwytów w podłodze do mocowania ładunku
- // Poduszka powietrzna kierowcy
- // Czarno-niebieska tapicerka materiałowa i kokpit

FURGON EDITION.

ELEMENTY WYPOSAŻENIA WERSJI ESSENTIA ORAZ:

- // Przedni zderzak i boczne elementy tylnego lakierowane w kolorze nadwozia³
- // Gniazdo 12V w przedziale ładunkowym
- // Zamykany schowek pasażera
- // Pełnowymiarowe kołpaki kół
- // Tempomat
- // 10 uchwytów na ścianach bocznych do mocowania ładunku
- // Podłokietnik fotela kierowcy

4.



PAKIET RZEMIEŚLNICZY.²

ELEMENTY WYPOSAŻENIA:

- // Drewniana, pokryta tworzywem podłoga przestrzeni ładunkowej
- // Plastikowe boczne panele ochronne do połowy wysokości ścian przestrzeni ładunkowej
- // Pełna przegroda oddzielająca kabinę pasażerską od przestrzeni ładunkowej wraz z elastyczną przegrodą FlexCargo® umożliwiającą transport długich przedmiotów
- // Podwójne siedzenie pasażera Mobilnego Biura

FURGON ELEGANCE.

ELEMENTY WYPOSAŻENIA WERSJI EDITION ORAZ:

- // Kierownica i dźwignia zmiany biegów pokryte skórą
- // Radioodtwarzacz CD 18 z łączem Bluetooth® i USB
- // Podwójne siedzenie pasażera Mobilnego Biura
- // Chromowane elementy ozdobne wnętrza
- // Tylny czujnik parkowania oraz czujnik zmiernicy i deszczu
- // Chromowana osłona chłodnicy
- // Klimatyzacja sterowana elektronicznie
- // Reflektory przeciwmgielne
- // Światła do jazdy dziennej LED
- // Tapicerka i deska rozdzielcza o podwyższonym standardzie



FURGON Z PODWÓJNĄ KABINĄ.

Ten model oferuje łatwy dostęp do dużych przestrzeni obu przedziałów. Zapewnia komfort dla Twojej załogi i wystarczającą ilość miejsca na narzędzia.

STANDARDOWE ROZWIĄZANIA I WYPOSAŻENIE

- // Komfortowa 6-osobowa kabina pasażerska
 - // 3-miejscowa kanapa w drugim rzędzie
 - // Duża przestrzeń na nogi ułatwiająca zajęcie miejsc w drugim rzędzie
 - // Elegancka tapicerka dopasowana do wnętrza
 - // Wzmocniona przegroda oddzielająca przedział pasażerski od ładunkowego
 - // Nawet 4,0 m³ elastycznej przestrzeni ładunkowej
 - // Klimatyzacja manualna
 - // Radioodbiornik R 16 z łączem Bluetooth® i USB
 - // Pełnowymiarowe koło zapasowe
- Więcej informacji znajdziesz na następnej stronie.

Na zdjęciach mogą być widoczne elementy wyposażenia dodatkowego.



DRZWI PRZESUWANE. Szeroko otwierane drzwi ułatwią pasażerom zajmowanie miejsc w tworzących kanapę, pełnowymiarowych fotelach drugiego rzędu.

FURGON Z PODWÓJNĄ KABINĄ. WERSJE WYPOSAŻENIA.

W Oplu Vivaro zasiądzie nawet sześciu pasażerów, a ciężki ładunek pomieści się z tyłu, za przegrodą oddzielającą przedział pasażerski.

TEN MODEL DODATKOWO OFERUJE

// Dwa rozstawy osi: 3 098 mm lub 3 498 mm

// 3-miejscową kanapę z podłokietnikami w drugim rzędzie

// Tapicerowane panele boczne wnętrza kabiny

Na zdjęciach mogą być widoczne elementy wyposażenia dodatkowego.

¹Dostępny w drugim rzędzie siedzeń wersji Business i Premium.



1.–2. OBSZERNA PRZESTRZEŃ. Łatwo dostępny schowek pod kanapą¹ zapewnia wystarczająco dużo miejsca nie tylko na drobiazgi, a tuż za przegrodą kabiny, w przestrzeni do 4,0 m³, przewiezisz całkiem spory ładunek.



DRUGI RZĄD SIEDZEŃ WERSJA STANDARD.

ELEMENTY WYPOSAŻENIA STANDARDOWEGO FURGONU ESSENTIA LUB EDITION ORAZ:

- // Wygodna 3-miejscowa kanapa w drugim rzędzie
- // Podsufitka z oświetleniem
- // Przeszklenie pełnej przegrody kabiny
- // Plastikowe panele boczne tapicerki wnętrza do poziomu okien

DRUGI RZĄD SIEDZEŃ WERSJA BUSINESS.

ELEMENTY WYPOSAŻENIA STANDARDOWEGO FURGONU ESSENTIA, EDITION LUB ELEGANCE I DRUGIEGO RZĘDU SIEDZEŃ W WERSJI STANDARD ORAZ:

- // Podłokietniki tylnej kanapy
- // Zaczepy ISOFIX do mocowania fotelików dziecięcych
- // Łatwo dostępny schowek pod kanapą
- // Praktyczna kieszeń z przodu siedziska kanapy
- // Gniazdo 12V
- // Uchwyty na napoje na panelach bocznych

DRUGI RZĄD SIEDZEŃ WERSJA PREMIUM.

ELEMENTY WYPOSAŻENIA WERSJI FURGON EDITION LUB ELEGANCE I DRUGIEGO RZĘDU SIEDZEŃ W WERSJI BUSINESS ORAZ:

- // Trzy indywidualne fotele w drugim rzędzie regulowane niezależnie
- // Podświetlenie stopnia wejściowego
- // Lampki LED nad każdym z foteli drugiego rzędu
- // Dodatkowe głośniki w podsufitce
- // Stylowe, zamontowane na stałe, rolety przeciwsłoneczne na bocznych oknach z tyłu
- // Plastikowe panele boczne tapicerki na całej wysokości
- // Dywaniki podłogowe

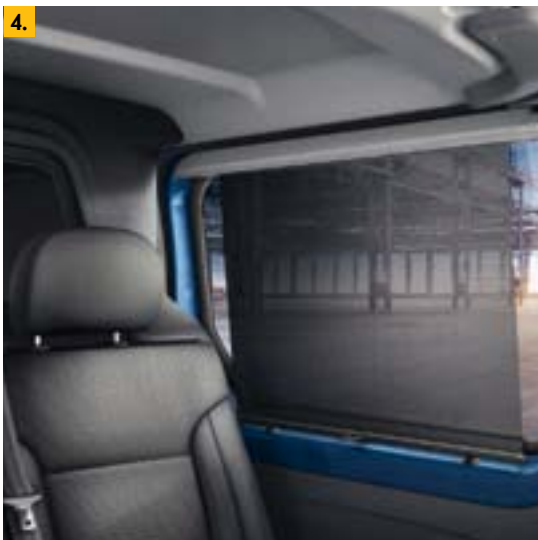
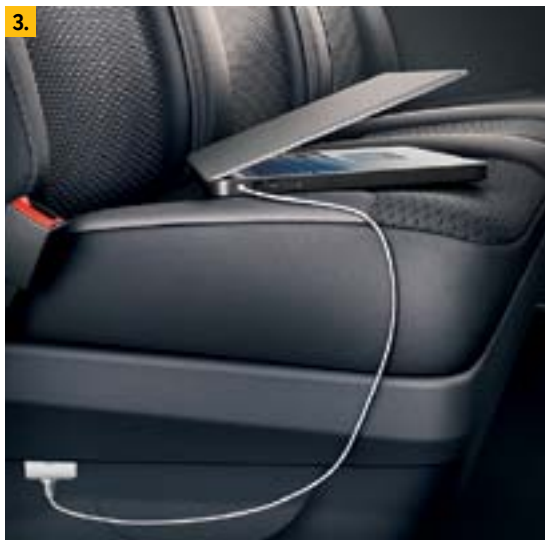

2.-3. WIELOFUNKCYJNA KANAPA DRUGIEGO RZĘDU.

Wersja Premium oferuje gniazdo 12V, umieszczoną z przodu siedziska kanapy kieszeń na drobiazgi i podświetlenie stopnia wejściowego.

4. OSŁONY PRZECIWSŁONECZNE NA BOCZNYCH SZYBACH. Zintegrowane w ramach okien dla zwiększenia trwałości. Dostępne w gamie wyposażenia dodatkowego.



KOMBI.

Ten wszechstronny Opel Vivaro oferuje nawet 9 miejsc dla pasażerów i kierowcy. To komfortowa taksówka dla VIP-ów, a jednocześnie idealny środek transportu, na przykład, dla grupy sportowców i ich sprzętu.

STANDARDOWE ROZWIĄZANIA I WYPOSAŻENIE

- // System zmiennej aranżacji foteli dla nawet 9 osób
 - // Podwyższony poziom komfortu i wykończenia
 - // Składany tylny rząd siedzeń uwalniający dodatkową przestrzeń bagażową
 - // Dwa zaczepy ISOFIX umożliwiające montaż fotelików dziecięcych
 - // Trzypunktowe pasy bezpieczeństwa na wszystkich siedzeniach
 - // Podłoga pokryta wytrzymałą gumą
 - // Klimatyzacja manualna
 - // Tempomat
 - // Radioodbiornik R 16 z łączem Bluetooth® i USB
 - // Pełnowymiarowe koło zapasowe
 - // Zderzaki w kolorze nadwozia
- Więcej informacji znajdziesz na następnej stronie.

Na zdjęciach mogą być widoczne elementy wyposażenia dodatkowego.



DRUGI RZĄD SIEDZEŃ SKŁADANY W PROPORCJI 60/40. Pasażerowie tylnej kanapy zyskują więcej miejsca pomiędzy fotelami i ułatwiony dostęp do drzwi bocznych.

KOMBI. WERSJE WYPOSAŻENIA.

Komfortowa konfiguracja siedzeń we wszechstronnym vanie.

TEN MODEL OFERUJE

- // Zaspokające zróżnicowane wymagania dwie długości nadwozia
- // Przednie reflektory przeciwmgielne
- // Przesuwane boczne szyby w drugim rzędzie
- // Podłokietniki w tylnych rzędach siedzeń
- // Wycieraczkę i spryskiwacze tylnej szyby

Na zdjęciach mogą być widoczne elementy wyposażenia dodatkowego.

¹Wyposażenie dodatkowe.

30 | Kombi. Wersje wyposażenia.



KOMBI EDITION.

ELEMENTY WYPOSAŻENIA STANDARDOWEGO:

- // 16" stalowe obręcze kół z pełnowymiarowymi kołpakami
- // Pełnowymiarowe koło zapasowe
- // Czarno-niebieska tapicerka materiałowa i kokpit
- // Radiodbiornik R 16 z łączem Bluetooth® i USB
- // Elektrycznie sterowane szyby przednie i podgrzewane lusterka zewnętrzne
- // Klimatyzacja manualna
- // Podwójne siedzenie pasażera z przodu
- // Drugi i trzeci rząd siedzeń z miejscami dla 6 pasażerów
- // Zdalnie sterowany zamek centralny
- // Poduszka powietrzna kierowcy i pasażera z przodu
- // Tylne drzwi przeszklone otwierane na boki
- // Zderzaki w kolorze nadwozia
- // Prawe drzwi przesuwane ze stałym oknem



PODŁOKIETNIKI W 2. I 3. RZĘDZIE SIEDZEŃ.¹ Komfortowe siedzenia, jak w klasie biznes, dostępne z podłokietnikami.

KOMBI EDITION Z PAKIETEM TOUR.

ELEMENTY PAKIETU:

- // Światła do jazdy dziennej w technologii LED
- // Klimatyzacja manualna z dodatkowym regulowanym nawiewem powietrza na tył
- // Tylne czujniki parkowania
- // Prawe drzwi przesuwane z otwieranym oknem
- // Boczne listwy ozdobne, tylne słupki, lusterka zewnętrzne i obudowy tylnych lamp w kolorze nadwozia
- // Chromowana osłona chłodnicy
- // Podłokietniki w tylnych kanapach
- // Przyciemniane szyby w tylnej części nadwozia
- // Lewy panel boczny z otwieranym oknem



16" STALOWE OBRĘCZE KÓŁ. 17" obręcze ze stopów lekkich dostępne są jako wyposażenie dodatkowe (więcej na str. 51).

KOMBI EDITION Z PAKIETEM ELEGANCE.

ELEMENTY PAKIETU:

- // Reflektory przeciwmgielne
- // Światła do jazdy dziennej w technologii LED
- // Kierownica oraz dźwignia skrzyni biegów pokryte skórą
- // Tylne fotele z podłokietnikami
- // Sztynna półka bagażnika
- // Radiodtwarzacz CD 18 z łączem Bluetooth® i USB
- // Dodatkowy regulowany nawiew powietrza na tył
- // Czujnik zmierzchu i czujnik deszczu
- // Prawe drzwi przesuwane z otwieranym oknem
- // Lewy panel boczny z otwieranym oknem
- // Tylne drzwi pojedyncze, przeszklone otwierane do góry
- // 17" obręcze kół ze stopów lekkich



ŚWIATŁA DO JAZDY DZIENNEJ W TECHNOLOGII LED.¹ Inni dostrzegą Cię szybciej, zarówno w dzień, jak i w nocy.

WIĘKSZE MOŻLIWOŚCI.

Kombi to najbardziej wszechstronna wersja Vivaro. Natomiast Furgon z podwójną kabiną jest z natury przystosowany do trudniejszych, bardziej wymagających zadań.

// Zmieniając przestrzeń bagażową, dzięki systemowi aranżacji foteli, można uzyskać miejsce nawet dla 9 osób

// Można też usunąć drugi i/lub trzeci rząd siedzeń bez użycia narzędzi

// Funkcja składania do przodu oparć foteli trzeciego rzędu zwiększa funkcjonalność



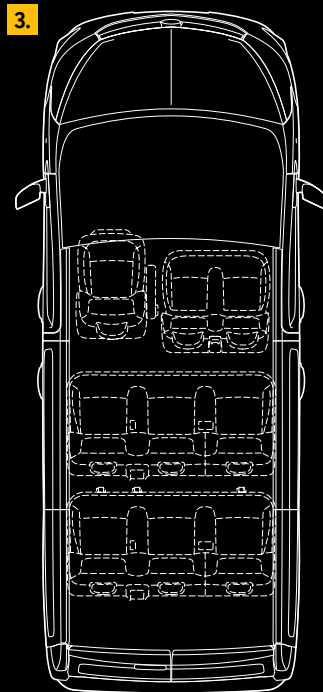
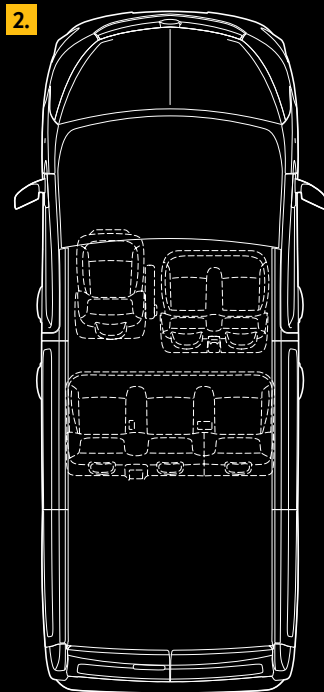
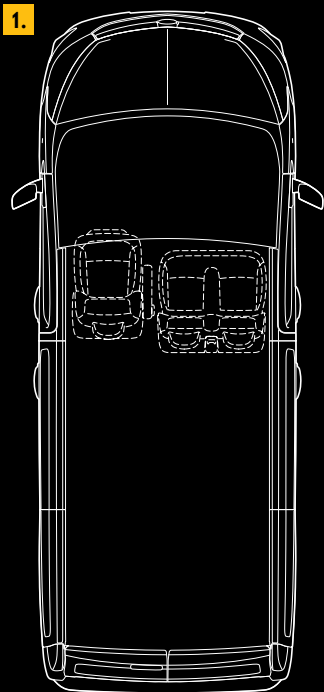

1. KOMBİ Z 3 SIEDZENIAMI.
Maksymalnie 3 pasażerów z przodu,
5,2 m³ lub 6,0 m³ przestrzeni bagażowej z tyłu (w zależności od długości nadwozia).

2. KOMBİ Z 6 SIEDZENIAMI.
3,2 m³ do 4,0 m³ przestrzeni bagażowej za tylną wyjmowaną kanapą (w zależności od długości nadwozia).

3. KOMBİ Z 9 SIEDZENIAMI. Trzy rzędy siedzeń po trzy miejsca każdy, 1,8 m³ przestrzeni bagażowej w wersji z długim nadwoziem. Aby zwiększyć tę przestrzeń, wystarczy złożyć lub usunąć tylne siedzenia.

4. 6-MIEJSCOWY FURGON Z PODWÓJNĄ KABINĄ. Przegroda kabiny oddziela pasażerów od przestrzeni ładunkowej, w której przewieziesz nawet europalete.

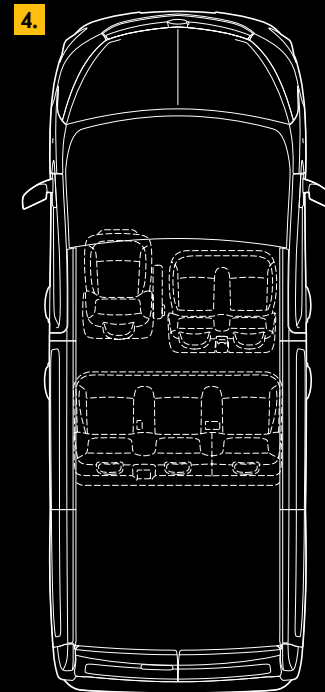





PLATFORMA DO ZABUDOWY.

Bogaty potencjał konwersji, niebanalny styl i imponująca funkcjonalność. Podwozie jest gotowe do transformacji, które sprostają Twoim konkretnym oczekiwaniom.

ATUTY

- // Dopuszczalna masa całkowita 2990 kg
- // Duży rozstaw osi
- // Kompleksowe rozwiązania z zakresu komfortu i bezpieczeństwa
- // Konstrukcja dostosowana do specjalistycznych zabudów
- // Opcjonalna przystawka odbioru mocy z silnika

Na zdjęciach mogą być widoczne elementy wyposażenia dodatkowego.

MOBILNE BIURO.

Vivaro to ergonomiczne, dobrze zorganizowane biuro na czterech kołach. Oferuje wystarczająco dużo miejsca na wszystkie niezbędne w pracy przedmioty i narzędzia.

ROZWIĄZANIA UŁATWIAJĄCE PRACĘ TO

- // Przyciski sterowania radioodbiornikiem umieszczone na kierownicy
- // Podwójne siedzenie pasażera Mobilnego Biura ze składanym oparciem, a na nim stolik, podkładka na dokumenty i zagłębienie na laptopa¹
- // Łącze Bluetooth® do obsługi połączeń telefonicznych
- // Duży schowek pasażera mieszczący dokumenty w formacie A4
- // Podręczna półka w desce rozdzielczej
- // Trzy uchwyty na napoje
- // Opcjonalne stacje dokujące na smartfona² i tablet³ montowane na desce rozdzielczej

Na zdjęciach mogą być widoczne elementy wyposażenia dodatkowego.

¹Podwójne siedzenie pasażera Mobilnego Biura jest wyposażeniem standardowym w Furgonie Elegance, opcjonalnym – w Furgonie Edition, niedostępne – w Furgonie Essentia i w Furgonie z podwójną kabiną. Schowek pod podwójnym siedzeniem dostępny jest tylko w Furgonie Edition. ²Dostępna jako wyposażenie dodatkowe dla wszystkich systemów multimedialnych Opla. ³Kompatybilna z radioodbiornikiem R 16.





1. USB. Umożliwia podłączenie urządzeń mobilnych do systemów audio/multimedialnych i korzystanie z ich funkcjonalności.

2. PODRĘCZNA PODKŁADKA Z UCHWYTEM NA DOKUMENTY. To praktyczny, przenośny element składanego oparcia podwójnego siedzenia Mobilnego Biura.

3. PODWÓJNE SIEDZENIE PASAŻERA MOBILNEGO BIURA.¹ Z przodu może wygodnie zasiąść trzech pasażerów lub kierowca i jeden pasażer, oddzieleni złożonym oparciem fotela tworzącym stolik, wyposażonym w zagłębienie pod laptop oraz uchwyt na dokumenty i tablet.

INTELIĞENTNE SYSTEMY. WYŻSZY POZIOM BEZPIECZEŃSTWA.

Opel Vivaro to jeden z bezpieczniejszych i najlepiej skomunikowanych ze światem lekkich samochodów dostawczych na rynku.

STANDARDOWE SYSTEMY BEZPIECZEŃSTWA

- // Elektroniczny system stabilizacji toru jazdy (ESP[®]) z systemem dystrybucji siły hamowania (EBD), układem ABS i systemem kontroli trakcji (TC)
- // Układ wspomagający ruszanie na pochyłościach (HSA)
- // System stabilizacji przyczepy (TSP, dostępny z opcjonalnym hakiem)
- // System wspomagania hamowania awaryjnego (EBA)

NOWOCZESNE SYSTEMY AUDIO LUB MULTIMEDIALNE

Wyposażenie standardowe wszystkich systemów audio i nawigacji

Opla obejmuje:

- // Łączka Bluetooth[®] i USB umożliwiające integrację telefonów z pojazdem i odtwarzanie plików MP3
- // Przyciski sterowania na kole kierownicy



¹W produkcji od czerwca 2015 roku. ²Wyposażenie dodatkowe.

1.

2.



4.



3.



5.



1. NAVI 80 INTELLILINK.^{1,2} Nowoczesny system nawigacji, wykorzystujący technologię IntelliLink, oferuje mapy w widoku 3D oraz obsługę komendami głosowymi. Na 7-calowym ekranie wyświetlany jest również obraz z opcjonalnej kamery cofania.

2. RADIOODBIORNIK R 16 Z ŁĄCZEM BLUETOOTH® I USB. Odtwarza pliki w formacie MP3 i WMA. Dostępny jest też z cyfrowym tunerem. Jeśli lubisz słuchać muzyki z płyt CD, wybierz radioodtworacz CD 18 BT USB.

3. STACJA DOKUJĄCA TABLETU. Kompatybilna z radioodbiornikiem R 16, umożliwia zamocowanie urządzenia z ekranem w rozmiarze od 4,8" do 10,6" w zasięgu ręki i wzroku.

4. NAVI 50.² System nawigacji oferuje 7-calowy (17,8 cm) wyświetlacz dotykowy oraz mapy większości krajów europejskich w widoku 2D i 3D.

5. KAMERA COFANIA Z WYŚWIETLACZEM W LUSTERKU WSTECZNYM.² Linie pomocnicze pokazujące trajektorię jazdy ułatwiają manewrowanie. Niedostępna dla Furgonu z podwyższonym dachem (H2).



FUNKCJONALNA PRZEGRODA FLEXCARGO®. Zwiększa możliwości Vivaro, w wersji z wydłużonym nadwoziem, w zakresie przewożenia przedmiotów o długości nawet do 4,15 m. Wystarczy otworzyć luk w przegrodzie i wsunąć przedmiot pod przednim fotelem pasażera aż do wysokości zamykanego schowka pasażera.

OPCJE DODATKOWE.

Montowane fabrycznie akcesoria dostosują Twoje Vivaro do specjalistycznych zadań.

// Z szerokiej gamy dostępnych opcji wybierz to, co jest dla Ciebie niezbędne

// Przystosuj Vivaro do specyfiki Twojego biznesu

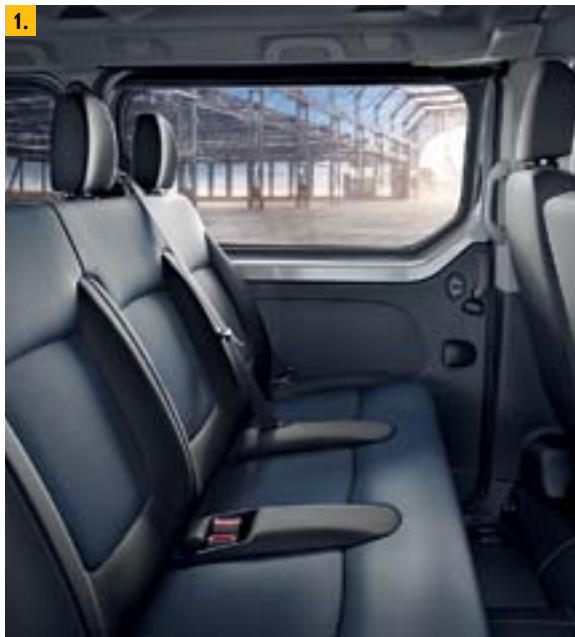

1. PRZESUWANE DRZWI PO LEWEJ STRONIE. Doskonale sprawdzają się w zatłoczonym miejskim terenie. Wraz ze standardowymi prawymi drzwiami przesuwanymi, ułatwiają dostęp do wnętrza z każdej strony pojazdu.

2. PANELE OCHRONNE PRZESTRZENI ŁADUNKOWEJ. Antypoślizgowa, pokryta epoksydowym laminatem, podłoga o grubości 9 mm ogranicza przesuwanie się ładunku podczas jazdy. Pokryte tworzywem sztucznym panele boczne, ze sklejki o grubości 4 mm, są odporne na wilgoć i łatwe w utrzymaniu w czystości oraz osłaniają ładunek i ściany Twojego Vivaro.

3. SYSTEM OGRZEWANIA PRZEDZIAŁU PASAŻERSKIEGO. System, składający się z wymiennika ciepła i dmuchawy, utrzymuje zimną odpowiednią temperaturę z tyłu kabiny. Dostępna jest również dodatkowa nagrzewnica¹ przyspieszająca uzyskanie pożądanej temperatury.

4. STEROWANIE KLIMATYZACJĄ Z TYŁU. Pasażerowie tylnych siedzeń w Kombi mają możliwość regulacji temperatury.





ZADBAJ O SWOJE NARZĘDZIE PRACY.

Z Wydłużoną Gwarancją Opel FlexCare Ty i Twoi pasażerowie możecie czuć się bezpiecznie. W razie awarii samochodu ochrona w ramach programu zapewni dalszą mobilność i uchroni przed niespodziewanymi wydatkami. Zawsze docieraj do celu bez przeszkód i czerp przyjemność z użytkowania swojego Opla.

OPEL FLEXCARE TO

- // Jednorazowa, niewygórowana opłata za pełną ochronę po upływie gwarancji
- // Dopasowanie okresu ochrony do planowanego czasu użytkowania samochodu i przebiegu
- // Przejście na kolejnego właściciela przy odsprzedaży samochodu
- // Naprawy wykonywane przez doświadczonych specjalistów w Autoryzowanych Serwisach marki Opel, z wykorzystaniem wyłącznie Oryginalnych Części marki Opel
- // Pokrycie kosztów części i robocizny napraw w zakresie zgodnym z gwarancją sprzedawcy
- // Pakiet Opel Assistance

O szczegóły zapytaj Dealera marki Opel.

AKCESORIA.

Nawet gdy zmienisz branżę, Opel Vivaro dostosuje się do Twoich nowych wymagań.

- // Szeroka gama akcesoriów dostępna w ofercie posprzedażnej
- // Oryginalne Akcesoria Opel specjalnie zaprojektowane dla wszystkich wersji Vivaro
- // Montowane i demontowane w zależności od potrzeby chwili



Pełną gamę akcesoriów znajdziesz w elektronicznym katalogu na www.opel.pl w sekcji Usługi Serwisowe.





2. **DRABINKA ZAŁADUNKOWA TYLNA.** Niezbędna, aby bezpiecznie umieścić ładunek na dachu. Wykonana z wytrzymałych stalowych rur drabina jest dostępna dla modeli z unoszonymi lub otwieranymi na boki tylnymi drzwiami.

2. **BELKI DACHOWE.** Wytrzymałe belki dachowe można uzupełnić platformą bagażową, bagażnikami dachowymi, uchwyty na drabiny, blokadami ładunku i pasami bagażowymi.

3. **WEWNĘTRZNY BAGAŻNIK DACHOWY.** Pozwala zwolnić miejsce na podłodze przestrzeni ładunkowej. Jego dopuszczalne obciążenie to 12 kg. Wyposażony w rozwiązania do zabezpieczenia ładunku.

4. **DREWNIANE ELEMENTY OCHRONNE WNĘTRZA.** Specjalnie dopasowane osłony nadkoli i ścienne panele boczne chronią wnętrze Vivaro. Panele podłogowe o odpowiedniej grubości i wytrzymałości pokryte są również powłoką antypoślizgową.

5. **HAKI HOŁOWNICZE.** Do wyboru są demontowane haki kulowe i profesjonalne zaczepy holownicze z trzpieniem zabezpieczającym.



TWÓJ PARTNER W AKCJI.

// Dobierz wersję Vivaro do swoich potrzeb

// Zapytaj o radę Dealera marki Opel

Wydajność to drugie imię Vivaro. Inne parametry jednak zależą od wersji nadwozia.

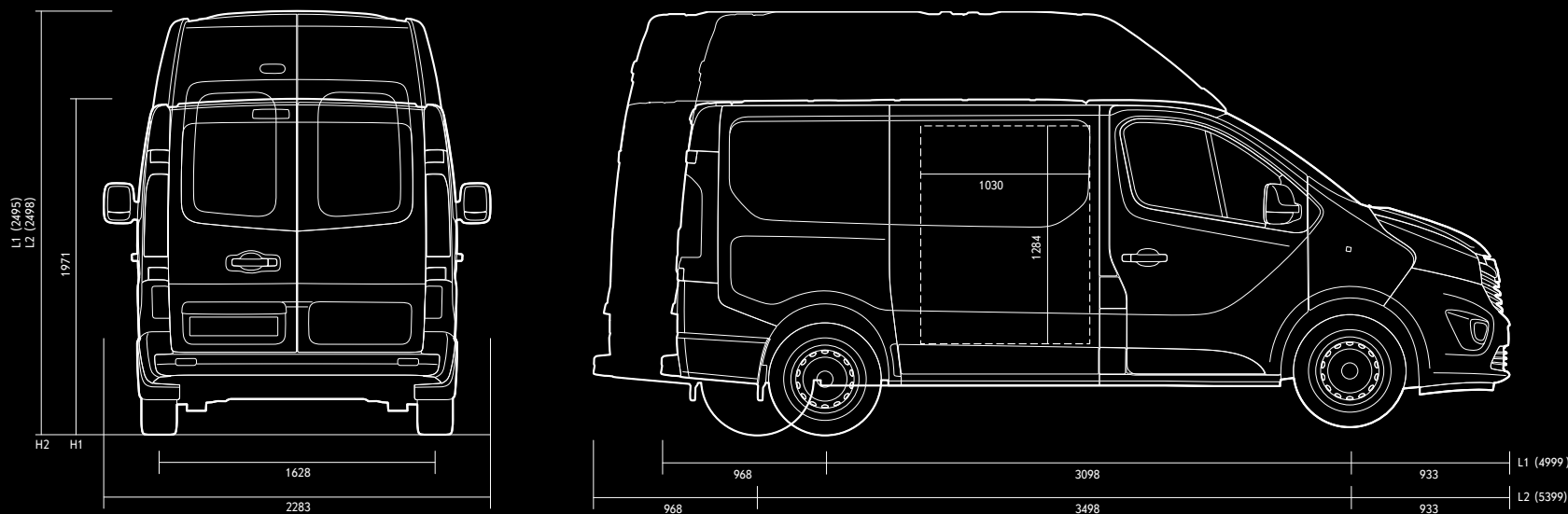

Wszystkie wymiary podane w mm.

WERSJE NADWOZIOWE

DŁUGOŚĆ NADWOZIA I WYSOKOŚĆ DACHU		FURGON	FURGON Z PODWÓJNĄ KABINĄ	KOMBI	PLATFORMA DO ZABUDOWY
Long	H1	•	•	•	–
	H2	•	–	–	–
Extra Long	H1	•	•	•	•
	H2	•	–	–	–

• = dostępna – = niedostępna Long – standardowa długość nadwozia Extra Long – wydłużone nadwozie H1 – standardowa wysokość dachu H2 – podwyższony dach

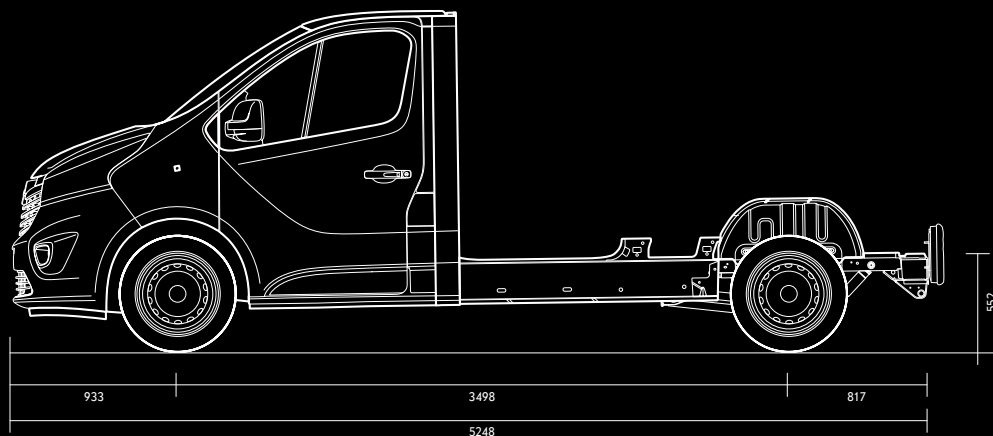
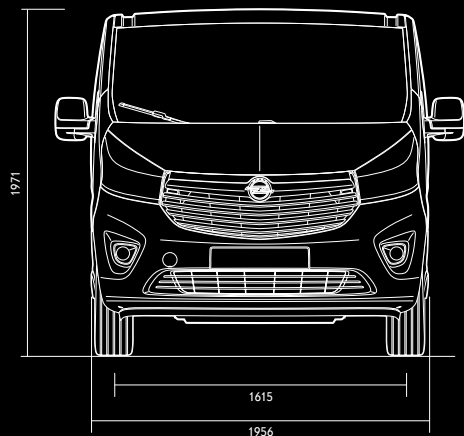

MASY I ŁADOWNOŚCI

Wersje nadwoziowe	KLASA DOPUSZCZALNEJ MASY CAŁKOWITEJ (kg)	DOPUSZCZALNA MASA CAŁKOWITA (kg)	LICZBA MIEJSC PASAŻERÓW	MAKSYMALNA ŁADOWNOŚĆ (kg)	MAKSYMALNE OBCIĄŻENIE DACHU (kg)	MAKSYMALNA POJEMNOŚĆ (m ³)	MAKSYMALNA DŁUGOŚĆ PODŁOGI (mm)	SZEROKOŚĆ PODŁOGI/ODLEGŁOŚĆ POMIĘDZY NADKOLAMI (mm)	WYSOKOŚĆ PRZESTRZENI ŁADUNKOWEJ (mm)	ŚREDNICA ZAWRACANIA POMIĘDZY KRAWĘŻNIKAMI/ŚCIANAMI (m)
-------------------	--	----------------------------------	-------------------------	---------------------------	----------------------------------	--	---------------------------------	---	--------------------------------------	--

Furgon

Long H1	2700	2740–2760	2–3	1075	200	5,2	2537	1 662/1 268	1 387	11,84/12,4
Long H1	2900	2900–2920	2–3	1 235	200	5,2	2537	1 662/1 268	1 387	11,84/12,4
Long H2	2900	2920	2–3	1 160	150	7,2	2537	1 662/1 268	1 898	11,84/12,4
Extra Long H1	2900	2960–3010	2–3	1 280	200	6,0	2937	1 662/1 268	1 387	13,17/13,73
Extra Long H2	2900	3000–3020	2–3	1 200	150	8,6	2937	1 662/1 268	1 898	13,17/13,73

Furgon z podwójną kabiną

Long H1	2700	2700–2800	5–6	975	200	3,2	2023	1 662/1 268	1 387	11,84/12,4
Long H1	2900	2810–2830	5–6	1 005	200	3,2	2023	1 662/1 268	1 387	11,84/12,4
Extra Long H1	2900	2920–2940	5–6	1 060	200	4,0	2 423	1 662/1 268	1 387	13,17/13,73

Kombi

						6/9 miejsc	6/9 miejsc			
Long H1	2700	2740–2800	2–9	839–899	200	3,2/1,0	1 650/736	1 662/1 268	1 369	11,84/12,4
Extra Long H1	2900	2845–2895	2–9	944–994	200	4,0/1,8	2 050/1 136	1 662/1 268	1 369	13,17/13,73

Platforma do zabudowy

Extra Long H1	2900	2990	2–3	1 540	–	–	–	–	–	13,17/13,73
---------------	------	------	-----	-------	---	---	---	---	---	-------------

Najniższa masa pojazdu w wyposażeniu standardowym zgodnie ze świadectwem homologacji.

SILNIKI I SKRZYNIĘ BIEGÓW.

Nowe jednostki napędowe generują większą moc, zużywając zarazem mniej paliwa i emitując mniejsze ilości spalin.
Zaawansowana technologia BiTurbo wspomaga obniżenie kosztów eksploatacji, bez względu na obciążenie pojazdu.

ZUŻYCIE PALIWA I EMISJA SPALIN

Silniki	1.6 CDTI 90 KM	1.6 CDTI 115 KM	1.6 CDTI BITURBO 120 KM	1.6 CDTI BITURBO 140 KM
Moc w kW (KM)/przy obr./min	66 (90)/3500	85 (115)/3500	88 (120)/3500	103 (140)/3500
Moment obrotowy Nm/przy obr./min	260/1 500	300/1 750	320/1 500	340/1 750
Skrzynia biegów	MT-6	MT-6	MT-6	MT-6
Norma emisji spalin	Euro 5	Euro 5	Euro 5	Euro 5

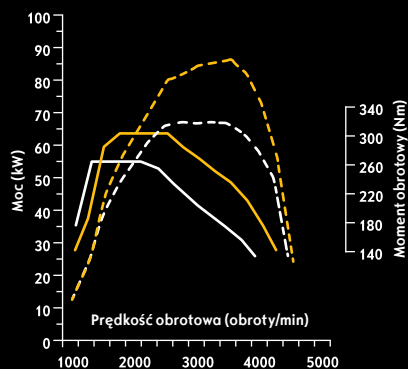

1.6 CDTI 90
Moment obrotowy —
Moc - - - - -

1.6 CDTI 115
Moment obrotowy —
Moc - - - - -

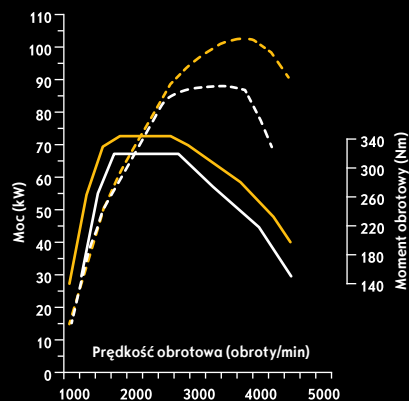

1.6 CDTI BITURBO 120
Moment obrotowy —
Moc - - - - -

1.6 CDTI BITURBO 140
Moment obrotowy —
Moc - - - - -

NOWE SILNIKI BITURBO

- // Mocne, podwójnie turbodoładowane
- // Przyspieszenie bez efektu turbodziury przy każdej prędkości obrotowej i z dowolnym obciążeniem
- // 1.6 CDTI BiTurbo 120 i 140 KM dostępny z systemem Start/Stop

CICHE, OSZCZĘDNE I DBAJĄCE O ŚRODOWISKO SILNIKI DIESLA

- // Pompy oleju o zmiennej pojemności wspomagające redukcję zużycia paliwa
- // Łańcuch rozrządu niewymagający częstej wymiany
- // Wielopunktowy wtrysk paliwa ograniczający emisję spalin i zwiększający osiągi
- // Zoptymalizowana kontrola termiczna zwiększająca efektywność silnika

ZUŻYCIE PALIWA I EMISJA SPALIN

Silniki	1.6 CDTI 90 KM	1.6 CDTI 90 KM ECOFLEX z systemem Start/Stop	1.6 CDTI 115 KM	1.6 CDTI BITURBO 120 KM z systemem Start/Stop	1.6 CDTI BITURBO 140 KM ²	1.6 CDTI BITURBO 140 KM z systemem Start/Stop
---------	----------------	--	-----------------	---	--------------------------------------	---

Wartości emisji spalin i zużycia paliwa zależą również od rodzaju opon. Szczegółowych informacji udzielają Dealerzy marki Opel.

Paliwo	Diesel	Diesel	Diesel	Diesel	Diesel	Diesel	
Zużycie paliwa w l/100 km¹							
Miasto	Kombi (M1)	7,9	7,2	7,9	6,4	–	7,2
	Furgon H1/H2 (N1) ³	7,8	7,1	7,8	6,6/8,1	7,6/8,7	7,0/8,1
	Furgon z podwójną kabiną (N1)	7,9–7,8	7,2–7,1	7,9–7,8	6,8–6,6	7,8–7,6	7,2–7,0
Autostrada	Kombi (M1)	5,9	5,7	5,9	5,3	–	5,7
	Furgon H1/H2 (N1) ³	5,7	5,5	5,7	5,5/6,4	5,8/6,7	5,6/6,4
	Furgon z podwójną kabiną (N1)	5,9–5,7	5,7–5,5	5,9–5,7	5,7–5,5	6,0–5,8	5,7–5,6
Cykl mieszany	Kombi (M1)	6,6	6,2	6,6	5,7	–	6,2
	Furgon H1/H2 (N1) ³	6,5	6,1	6,5	5,9/7,0	6,5/7,4	6,1/7,0
	Furgon z podwójną kabiną (N1)	6,6–6,5	6,2–6,1	6,6–6,5	6,1–5,9	6,6–6,5	6,2–6,1
Emisja CO₂ w g/km¹							
Cykl mieszany	Kombi (M1)	174	164	174	149	–	164
	Furgon H1/H2 (N1) ³	170	160	170	155/185	170/195	160/185
	Furgon z podwójną kabiną (N1)	174–170	164–160	174–170	160–155	174–170	164–160

MT-6 = 6-biegowa skrzynia manualna M1 = klasyfikacja EU tylko dla pojazdów pasażerskich N1 = klasyfikacja EU dla lekkich pojazdów dostawczych o dopuszczalnej masie całkowitej do 3,5 t

Wszystkie informacje są aktualne w momencie publikacji materiału. General Motor Poland Sp. z o.o. oraz Dealerzy marki Opel zastrzegają sobie prawo do zmian specyfikacji produktów. Indywidualne uzgodnienie właściwości, ceny oraz specyfikacji technicznej pojazdu następuje w umowie sprzedaży pojazdu zawieranej z Dealerem marki Opel. Wszystkie dane dotyczą modeli podstawowych z wyposażeniem seryjnym. Wartości zużycia paliwa i emisji spalin dla silników spełniających normę Euro 5 zostały określone zgodnie z Rozporządzeniem (WE) nr 715/2007 Parlamentu Europejskiego i Rady oraz Rozporządzeniem Komisji (WE) nr 692/2008, na podstawie oficjalnych testów w warunkach laboratoryjnych. Rzeczywiste wartości mogą różnić się od podanych w zależności od zachowania kierowcy, warunków atmosferycznych, nawierzchni, jak i innych czynników natury nietechnicznej. Zmierzone osiągi dotyczą pojazdu z kierowcą o masie 75 kg i obciążeniem 125 kg.

¹Zgodnie z Rozporządzeniem WE 715/2007 oraz WE 692/2008, w zależności od wersji. ²Niedostępny w Kombi. ³Furgon z podwyższonym dachem (H2) dostępny tylko z silnikami BiTurbo.

DBAMY O ŚRODOWISKO.

Opel stale pracuje nad technologiami ograniczającymi wpływ samochodów na środowisko naturalne.

TECHNOLOGIA PALIWOOSZCZĘDNA ECOFLEX

- // Redukcja zużycia paliwa i kosztów eksploatacji
- // Większy przebieg przy zmniejszonej emisji spalin
- // Układ Eco Mode wspomagający ekonomiczną jazdę w modelach z silnikami BiTurbo

ECO MODE

- // Optymalizacja najważniejszych parametrów pojazdu
- // Układ wspomagania kierowcy w ekonomicznym prowadzeniu auta
- // Podsumowanie poziomu zużycia paliwa po każdej jeździe

SYSTEM START/STOP

- // Obniżenie poziomu zużycia paliwa i emisji spalin
- // Automatyczne wyłączenie silnika, gdy samochód stoi

INTELIGENTNY SYSTEM ŁADOWANIA AKUMULATORA

- // Wykorzystanie energii wytworzonej podczas zwalniania i hamowania
- // Zmniejszenie zużycia paliwa





TAPICERKI I ELEMENTY WYKOŃCZENIA.

Wnętrze Twojego Vivaro mówi innym wiele o Twojej firmie.

// Zrób wrażenie na pasażerach atrakcyjnym połączeniem elementów wnętrza

// Twórz profesjonalny wizerunek firmy

// Polegaj na wytrzymałych i odpornych materiałach

TAPICERKA TRICISS BLUE/DINO



Siedzisko i oparcie
Triciss Blue w kolorze
Denim Blue

Elementy boczne fotela Dino w kolorze Jet Black

TAPICERKA WYTŁACZANA CONNECT BLACK/JEANNO



Elementy boczne fotela Jeanno w kolorze Jet Black



Siedzisko i oparcie
Connect Black
w kolorze Jet Black

KOLORY I KOŁA.

Atrakcyjny, gotowy do najtrudniejszych zadań Opel Vivaro zasługuje na wyjątkowe kolory nadwozia i podkreślające jego charakter wzory obręczy kół.

- // Stylowe kolory nadwozia i obręcze kół
- // Paleta barw lakierów dostępna u Dealerów marki Opel
- // Wzory kół zależne od wybranej wersji

LAKIERY BAZOWE



Biały Casablanca



Czerwony Magma



Szary Iron



Zielony Spring

LAKIERY METALICZNE!



Niebieski Panorama



Czarny Midnight



Srebrny Cassiopeia



Brązowy Copper

LAKIER BAZOWY



Granatowy Ink



Stalowe 16" obręcze kół z osłoną piasty 15 x 6", opony 205/65 R 16 (P91)



Stalowe obręcze kół 16 x 6" z pełnowymiarowymi kołpakami, opony 215/65 R 16 (QP9)²



Obręcze kół ze stopów lekkich 17 x 6", opony 215/60 R 17 (RSB)³

LAKIERY METALICZNE¹



Beżowy Jasper



Srebrny Platinium

OPONY⁴

Rozmiar	205/65 R 16	215/65 R 16	215/60 R 17
Klasa efektywności paliwowej ⁵	E-C	C	C
Klasa przyczepności na mokrej nawierzchni ⁶	E-B	B	B
Wartość pomiarowa zewnętrznego hałasu toczenia (dB)	72-71	70	70
Klasa zewnętrznego hałasu toczenia ⁷			

¹Dostępne za dopłatą. ²Niedostępne dla Vivaro Furgon Elegance. ³Dostępne jako wyposażenie dodatkowe dla wszystkich wersji.

⁴Zgodnie z Rozporządzeniem WE 1222/2009. ⁵Określana na podstawie współczynnika oporów toczenia, zgodnie ze skalą od A (najmniejszy opór) do G (największy opór) dla danego typu opon. ⁶Określana na podstawie współczynnika przyczepności na mokrej nawierzchni (G), zgodnie ze skalą od A (najkrótsza droga hamowania) do G (najdłuższa droga hamowania).

⁷Określana na podstawie wartości granicznej (LV), zgodnie z Rozporządzeniem WE 661/2009.

WŁĄCZ TRYB ONLINE.

Specjalnie dla wszystkich użytkowników Opli przygotowaliśmy nowoczesny portal internetowy – myOpel. Zapewnia on wygodny dostęp do wielu praktycznych informacji o Twoim Oplu i pomaga jeszcze lepiej o niego zadbać. Wszystkie dane mogą być dostępne na ekranie Twojego komputera lub innym urządzeniu przenośnym, na przykład telefonie czy tablecie.

Wystarczy zarejestrować i aktywować konto na stronie www.myopel.pl, aby mieć dostęp do:

- // Promocji przygotowanych na miarę Twoich potrzeb
- // Informacji o bezpłatnych kampaniach naprawczych
- // Rezerwacji online wizyt serwisowych
- // Wyszukiwarki Autoryzowanych Serwisów marki Opel
- // Historii serwisowej samochodu¹
- // Specyfikacji fabrycznej auta¹
- // Przypomnień o czynnościach serwisowych¹

TRZEBA TYLKO:

1. Wejść na stronę www.myopel.pl
2. Zarejestrować swojego Opla
3. Aktywować konto

¹Funkcjonalność może być aktywowana na okres 13 miesięcy przy odbiorze fabrycznie nowego Opla lub w przypadku używanych samochodów po wykonaniu przeglądu okresowego i potwierdzeniu danych pojazdu. Następnie może być cyklicznie odnawiana po wykonaniu przeglądu okresowego. Więcej informacji w Autoryzowanych Serwisach marki Opel.





USŁUGI OPLA.

Opel dokłada wszelkich starań, aby ograniczyć koszty eksploatacji i zmaksymalizować czas wykorzystania samochodu na drodze.

GAMA NASZYCH USŁUG OBEJMUJE

- // Atrakcyjne programy finansowania i ubezpieczenia
- // Program Wydłużonej Gwarancji Opel FlexCare
- // Ponad 4 700 autoryzowanych punktów serwisowych w Europie, w tym ponad 2 600 stacji obsługi wyspecjalizowanych w naprawach samochodów dostawczych
- // Najwyższą jakość obsługi

OPEL ASSISTANCE

- // Bezpłatna usługa pomocy na drodze z opcją zachowania mobilności
- // Świadczona w ponad 40 krajach europejskich przez 24 h na dobę (co najmniej przez rok od daty pierwszej rejestracji)

GWARANCJA SPRZEDAWCY NA NOWY SAMOCHÓD

- // Przez 24 miesiące bez limitu kilometrów
- // 12 lat gwarancji na perforację korozyjną nadwozia
- // Naprawy tylko przy użyciu Oryginalnych Części marki Opel

INNOWACJE ROZWIJAJĄ BIZNES.

Opel tworzy rozwiązania, dzięki którym jego lekkie samochody dostawcze są bardziej bezpieczne, efektywne, funkcjonalne i wydajne. Oferują też bardziej komfortowe warunki jazdy, pracy i podróży przez cały rok.



ŚWIATŁA DO JAZDY DZIENNEJ W TECHNOLOGII LED. Stale włączone, sprawiają, że Vivaro jest lepiej widoczny na drodze, a zatem bardziej bezpieczny.



SZEROKOKĄTNE LUSTERKO PO STRONIE PASAŻERA. Zamontowane na osłonie przeciwsłonecznej, dodatkowe lustro poprawia widoczność po prawej stronie pojazdu.



KAMERA COFANIA (RVC). Kamera, z której obraz wyświetlany jest na ekranie systemu multimedialnego, ułatwia kierowcy omijanie przeszkód podczas manewru cofania. Współpracuje z czujnikami parkowania.



KLIMATYZACJA STEROWANA MANUALNIE. Umożliwia regulację temperatury dla kierowcy i pasażerów utrzymując ją na stałym poziomie, niezależnie do pogody.



ŁĄCZA BLUETOOTH® I USB. Wyposażenie standardowe systemów multimedialnych Opla dostępnych w Vivaro. Umożliwiają płynne podłączenie urządzeń przenośnych.



TECHNOLOGIA BITURBO. Silniki BiTurbo Opla z sekwencyjnym turbodoładowaniem eliminują efekt turbodziury, zapewniając jednocześnie płynne przyspieszenie przy niskich obrotach silnika.



MOBILNE BIURO. To kilka praktycznych elementów ułatwiających pracę, takich jak podwójne siedzenie pasażera z przodu ze składanym oparciem, a na nim przenośna podkładka z uchwytem na dokumenty i zagłębienie pod laptop.



FUNKCJONALNA PRZEGRODA FLEXCARGO®. Posiada otwierany luk pod fotelem pasażera, który pozwala na transport przedmiotów o długości nawet do 4,15 m.



opel.pl

Firma Opel czyni wszelkie starania, aby materiały użyte do konstrukcji pojazdów, ich części i wyposażenie nadawały się do odzysku i recyklingu. Traszczy się również o sam proces odzysku i recyklingu części stanowiących odpady tak, aby zredukować ich negatywny wpływ na środowisko. Firma Opel postępuje zgodnie z wymaganiami przepisów o ochronie środowiska dotyczących pojazdów wycofywanych z eksploatacji, w szczególności w zakresie usuwania wszelkich płynów i innych czynników podczas ich demontażu. Właściciel pojazdu wycofanego z eksploatacji ma obowiązek (Ust. z dn. 20 stycznia 2005 r. o recyklingu pojazdów wycofanych z eksploatacji) przekazać pojazd do wskazanej stacji demontażu lub punktu zbierania pojazdów. Szczegółowe informacje znajdują się na stronie www.opel.pl. Zawarte w niniejszej broszurze zdjęcia mają charakter poglądowy i mogą przedstawiać samochody z wyposażeniem dodatkowym. Treść i ilustracje zawarte w tej publikacji oparto na informacjach aktualnych w momencie skierowania do druku. Wygląd i wyposażenie produktów mogą zostać zmienione bez uprzedzenia. Wydrukowane w broszurze kolory mogą nie odpowiadać oryginalnym kolorom produktów. Elementy wyposażenia znajdujące się na ilustracjach mogą być dostępne za dopłatą. Dane techniczne i wyposażenie mogą różnić się na poszczególnych rynkach sprzedaży. Informacje o recyklingu pojazdów, ich konstrukcji zgodnej z przepisami o recyklingu i stacjach odbioru samochodów znajdują się na www.opel.pl. Szczegółowych informacji udzielają Dealerzy marki Opel.



Certyfikat PEFC

Broszurę wydrukowano na papierze pochodzącym z kontrolowanych zasobów w ramach zrównoważonej gospodarki leśnej.